

Xerox
Replacement
Cartridges
Broschüre



Sie haben die Wahl bei Verbrauchsmaterialien für Ihren HP Drucker. Wählen Sie Xerox für höchste Qualität bei gleichzeitiger deutlicher Kostenreduktion.



Heutzutage müssen Sie keine HP-Preise mehr bezahlen, um eine HP- bzw. eine noch bessere Qualität zu erhalten.



Mit Xerox sind bis zu 25% günstiger.

Das Zubehör für Ihren HP-Drucker macht rund 30% Ihres Bürobudgets für Zubehör aus. Was Sie bisher nicht wussten: Es gibt eine qualitativ hochwertige Alternative, mit der Sie bis zu 25% pro Cartridge sparen können. Garantiert haben Sie schon Angebote anderer Marken mit ebenfalls günstigeren Preisen gesehen. Diese liefern aber nicht die gewünschte Leistung. Xerox bietet hingegen Originalausstatter-Qualität (OEM) und ist trotzdem deutlich kostengünstiger.

Xerox erfand vor nunmehr mehr als 60 Jahren den Toner. Derzeit produziert Xerox mehr Toner als irgendein anderer Hersteller auf der Welt. Dabei kommen die branchenweit strengsten Produktqualifizierungsprozesse zum Einsatz. Dank unserer Fachkenntnisse im Bereich der Xerographie sind Xerox Cartridges genauso gut oder sogar noch besser als Originalausstatter-Kartuschen. Ihre Dokumente werden sauber und zügig gedruckt – Seite für Seite.

Keine Beeinträchtigung der Garantie für HP-Drucker.

Keine Sorge! Der Einsatz von Xerox Replacement Cartridges hat keinen Einfluss auf die Garantie Ihres HP-Druckers. Auf der unternehmenseigenen Webseite erkennt HP an, dass Kunden Laser-Kartuschen verwenden dürfen, die nicht von HP sind. Sollte es zu einem Ausfall oder einem Schaden am Drucker kommen, der auf eine Kartusche von einem anderen Anbieter als HP zurückzuführen ist, so wird HP die standardmäßige Zeit und Materialien für einen Service dem Kunden in Rechnung stellen. In dem unwahrscheinlichen Fall, dass Ihr Drucker einen Service benötigt und dieser direkt auf den Einsatz einer Xerox Cartridge zurückzuführen ist, wird Xerox Ihnen die für den Service eingeforderten Kosten für diesen spezifischen Störfall erstatten.

In anderen Worten: Sie kommen in den Genuss der vollen Leistung, und dies ohne jegliches Risiko.

Eine große Produktrange für fast jede Anforderung.

Unser Produktportfolio deckt eine breite Palette an HP- Schwarzweiß- und Farbdrukern ab. Wir testen unsere Cartridges bei extremen Anforderungen um eine optimale Druckqualität bieten zu können. Drucktests werden sowohl bei extremer Hitze wie auch bei extremer Kälte sowie bei hoher und niedriger Luftfeuchtigkeit durchgeführt. Im Rahmen der Tests wird sichergestellt, dass eine gleichbleibende Flächendeckung mit optimaler Graustufung ohne Schatten, Streifen oder unscharfe Stellen erzeugt wird.

Xerox investiert Millionen in Forschung und Entwicklung. Dadurch kann sichergestellt werden, dass Xerox Schwarzweiß-Cartridges eine genauso gute bzw. bessere Leistung als Originalausstatter-Kartuschen bieten, und dass Xerox Farb-Cartridges die beste Leistung im Zubehörmarkt garantiert. Xerox hält sich bezüglich technologischer Neuerungen von HP auf dem Laufenden. Zugleich kommen je nach Bedarf von Xerox patentierte und unternehmenseigene Technologien zum Einsatz. Das ist genau die Qualität, die Sie von einem marktführenden Unternehmen im Bereich Toner- und Papiertechnologie erwarten.

Xerox Cartridges – gut für die Performanz und für die Natur.

Xerox Cartridges vermeidet unnötiges Anhäufen von Altplastik. Die Cartridges bestehen aus neuen und wiederverwendeten Komponenten. Alle xerographisch entscheidenden Komponenten sind dabei 100 % neu. Unsere Cartridges sind mit zertifizierten und zugelassenen Xerox Tonern sowie mit 100 % neuen Fotorezeptoren, Trommelabstreifern, zertifizierten Entwicklerrollen und vielen anderen Komponenten ausgestattet.

Dreifachtest im Sinne der Qualitätssicherung.

Zur Sicherstellung der Kundenzufriedenheit überprüft Xerox die Herstellungsqualität anhand von drei Methoden. Zuerst wird absolut jede produzierte Cartridge vor der Verpackung einem Drucktest unterzogen. Zweitens werden monatlich Betriebstests in den Fertigungsstellen durchgeführt. Und schließlich testen wir unsere Produkte stichprobenartig aus unserem Bestand im Xerox Technischen Zentrum.

100 % Leistungsgarantie.

Jede Xerox Cartridge ist mit einer Xerox 100% Leistungsgarantie ausgestattet. Falls Sie nicht zufrieden sind, tauschen wir die Cartridge aus oder erstatten Ihnen das Geld zurück. Ware Werte – in Ihren Dienst gestellt!

Wir stellen unser Können gerne unter Beweis. Nutzen Sie es – und sparen Sie dabei.

Wie viele Kartuschen verwenden Sie monatlich und welche Kosten fallen pro Kartusche an? Berechnen Sie jetzt doch einmal, wie viel 15 bis 25 % Einsparung durch den Umstieg auf Xerox Replacement Cartridges ausmachen. Sie sollten Xerox Cartridges testen. Sie kommen in den Genuss einer ebenso hohen oder noch höheren Qualität – und das für weniger Geld.

Xerox Cartridges haben's in sich.

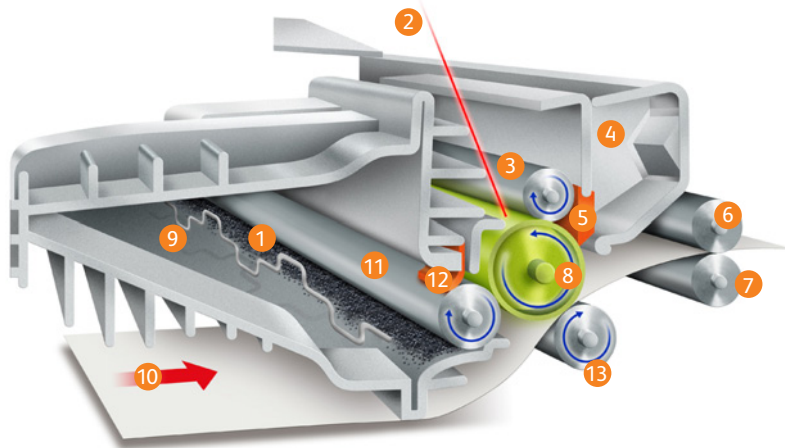

- | | | |
|--------------------------|---------------------------|------------------------|
| 1
Toner | 2
Laser | 3
Ladewalze (PCR) |
| 4
Resttonerbehälter | 5
Recovery Blade | 6
Obere Fixierwalze |
| 7
Untere Andruckwalze | 8
Fotorezeptor-Trommel | 9
Tonertank |
| 10
Papier | 11
Entwicklerrolle | 12
Doctor Blade |
| 13
Transferrolle | | |

Das ist genau die Cartridge-Qualität, die Sie von einem marktführenden Unternehmen im Bereich Toner- und Papiertechnologie erwarten. Genießen Sie ein klares, saubere Druckbild, eine längere Lebensdauer der Cartridge und eine Qualität, welche die der Produkte des Originalherstellers um nichts nachsteht, sondern sogar noch übertrifft. Druckerkartuschen enthalten zahlreiche entscheidende Komponenten zusätzlich zum Toner. Dazu zählen der Fotorezeptor, die Ladewalze, das Recovery Blade sowie viele andere Komponenten. Das Zusammenspiel

dieser Komponenten sorgt für qualitativ hochwertigste Drucke und erfüllt die Erwartungen bezüglich der Anzahl an gedruckten Seiten. Alle Xerox Cartridges sind mit zertifizierten und zugelassenen Xerox Tonern sowie neuen bildrelevanten Bauteilen ausgestattet.

Xerox Cartridges werden so hergestellt und streng getestet, dass wir Ihnen die Qualität und den Wert bieten können, die Sie sich von Xerox erwarten.

Lösungen unserer Umwelt zuliebe.



„Für Xerox ist nachhaltige Entwicklung ein dauerhaftes Anliegen. Es bedarf einer Führung, die hohe Erwartungen stellt und eine klare Linie verfolgt. Dies erfordert Mitarbeiter, welche die Xerox Werte vertreten, und Innovationen, welche die Grenzen des Möglichen stets neu abstecken.“

– Anne M. Mulcahy, CEO

Wir setzen auf innovative Strategien, die für unsere Kunden und die Umwelt gleichermaßen funktionieren. Tatsächlich ist Xerox einer der größten Recycler weltweit.

Alle unsere Produkte verfügen über ein Erstrückläufer-Gehäuse, das auseinandergenommen und mit neuen Komponenten umgebaut wird. Denn das Plastikgehäuse ist nicht entscheidend für die Druckqualität und -leistung. Da es wiederverwendbar ist, landet weniger Abfall zur Entsorgung auf Deponien.

Nach Angaben des *Recharger Magazine* landen jährlich mehr als 300 Millionen Druckerkartuschen aus Plastik auf den Deponien. Dies entspricht dem Gewicht von 112.463 Volkswagen Beetles. Dank Xerox wird die Menge an Kartuschen, Tonerbehältern und Ablaufbehältern, die jährlich auf Deponien landen, um über 5 Millionen Kilo reduziert. Die Verpflichtung, die Xerox gegenüber der Umwelt eingegangen ist, wird durch die Produktlinie an HP-Replacement Cartridges weitergeführt.

Weitere Informationen erhalten Sie von Ihrem autorisierten Xerox Wiederverkäufer, einem Xerox Vertriebsbeauftragten oder im Internet unter www.xerox.com.

